



gesplitteter Wellendichtring

Funktion

Gesplittete Wellendichtringe sind an einer Stelle des Umfangs geteilt. Die Wurmfeder ist ebenfalls geteilt ausgeführt, so dass die Wellendichtringe um eine Welle geschlungen werden können ohne dass große, komplexe Maschinen- oder Anlagenteile für einen Dichtungswechsel zu demontieren sind. Sie führen somit zu einer hohen Einsparung an Montageaufwand und kurzfristiger Gewinn von Produktionszeit.

- Hohe Ersparnis
- Unmittelbare Amortisation

„Prelon Elasto Split“ in zwei grundsätzlichen Ausführungsarten

Herstellung	Vulkanisiert mit textilverstärktem Dichtungssitz	drehtechnisch hergestellt
Werkstoff	Elastomer: NBR, HNBR, FKM Wurmfeder: Edelstahl 1.4310 - optional 1.4571	Elastomer: NBR, NBR weiss (FDA), HNBR, EPDM, EPDM weiss (FDA), FKM und Aflas, FPM (FDA) weiss oder braun, Silikon weiss (FDA) Wurmfeder: Edelstahl 1.4310 - optional 1.4571
Maße	werkzeugabhängig (umfangreiches Werkzeuglager)	individuell
Lieferzeit	5 Wochen	2 bis 3 Wochen oder Expressfertigung 1 Woche* / 24 h*
Besonderheiten	Textilverstärkte Dichtungsschulter, PTFE-beschichtete Ausführung (verringerte Reibung)	breites Werkstoffspektrum, beliebige Dimensionen, Expresslieferung möglich

* abhängig von Werkstoff Verfügbarkeit; NBR ist bis zu einem Durchmesser von 700 mm lagermäßig verfügbar

Die vorgenannten Angaben beruhen auf jahrzehntelanger Erfahrungen in der Herstellung und Anwendung von Dichtelementen und Kunststoffen. Trotzdem können unbekannte Parameter und Bedingungen beim praktischen Einsatz allgemeingültige Aussagen erheblich einschränken, so dass es praktischer Versuche beim Anwender selbst bedarf. Wegen der Vielzahl der Verwendungsmöglichkeiten unserer Produkte, können wir deshalb keine Gewährleistungen und Haftung für die Richtigkeit unserer Empfehlungen im Einzelfall übernehmen.

PRELON

ELASTO SPLIT

TYP ANS / AS / BP3/S

- extrem reduzierte Montagezeit
- individuelle Maße
- Expresslieferung
- breites Werkstoffspektrum
- FDA-konforme Werkstoffe möglich (Lebensmittel)

Raum für Notizen:

 **PRELON**
DICHTSYSTEM

Prelon Dichtsystem GmbH
 Höffgeschhofweg 12
 D-47807 Krefeld
 phone 0049 (0) 2151-70 10 55
 fax 0049 (0) 2151-70 16 71
 mail info@prelon.de
 www www.prelon.de



FDA-Elastomer

PRELON

ELASTO SPLIT

TYP ANS / AS / BP3/S

Technische Hinweise:

- axial sichern
- genau Montageanleitung bei der Lieferung beachten

Hinweise zur Werkstoffauswahl:

- Vergleich der Elastomere
- Beständigkeiten Elastomere

- extrem reduzierte Montagezeit
- individuelle Maße
- Expresslieferung
- breites Werkstoffspektrum
- FDA-konforme Werkstoffe möglich (Lebensmittel)

Raum für Notizen:

	Bezeichnung	Besonderheit		Bild
WDR vulkanisiert	Prelon Elasto AS	<ul style="list-style-type: none"> • gesplittet • textilverstärkt • ohne Schmiernut • NBR, HNBR, FKM 	gesplittet	
WDR vulkanisiert	Prelon Elasto ANS	<ul style="list-style-type: none"> • gesplittet • textilverstärkt • mit Schmiernut • NBR, HNBR, FKM 	gesplittet	
WDR gedreht	Prelon Elasto BP 03, BP 03/S, BP 06, BP 11, BP 14	<ul style="list-style-type: none"> • endlos bzw. gesplittet • NBR, NBR-FDA, HNBR, HNBR-FDA, FPM, FPM-FDA, EPDM, EPDM-FDA, VMQ, VMQ-FDA 	gesplittet	

Die vorgenannten Angaben beruhen auf jahrzehntelanger Erfahrungen in der Herstellung und Anwendung von Dichtelementen und Kunststoffen. Trotzdem können unbekannt Parameter und Bedingungen beim praktischen Einsatz allgemeingültige Aussagen erheblich einschränken, so dass es praktischer Versuche beim Anwender selbst bedarf. Wegen der Vielzahl der Verwendungsmöglichkeiten unserer Produkte, können wir deshalb keine Gewährleistungen und Haftung für die Richtigkeit unserer Empfehlungen im Einzelfall übernehmen.



PRELON
DICHTSYSTEM

Prelon Dichtsystem GmbH
Höfgeschhofweg 12
D-47807 Krefeld
phone 0049 (0) 2151-70 10 55
fax 0049 (0) 2151-70 16 71
mail info@prelon.de
www www.prelon.de

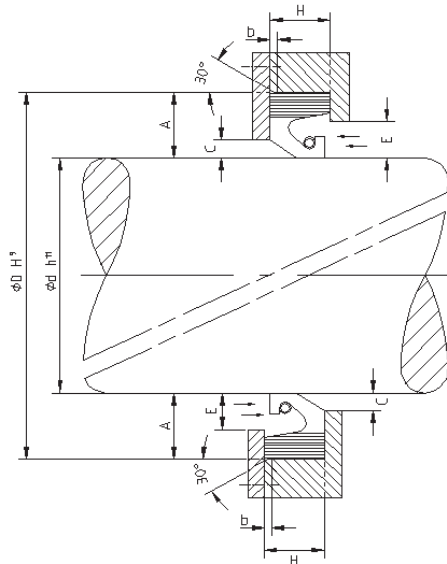

Anfrage

Firma _____

Name _____

Strasse, Nr. _____

PLZ, Ort _____

Telefon _____

Telefax _____

e-mail _____

Durchmesser Welle d mm _____

Durchmesser Gehäuse D mm _____

Länge Phase b mm _____

Spalt E mm _____

Spalt C mm _____

Drehzahl _____

Druck/bar _____

Temperatur/°C _____

Medium _____

Anzahl Dichtungen

Nachricht _____

PRELON

ELASTO SPLIT TYP ANS / AS / BP3/S

- extrem reduzierte Montagezeit
- individuelle Maße
- Expresslieferung
- breites Werkstoffspektrum
- FDA-konforme Werkstoffe möglich (Lebensmittel)

Raum für Notizen:



Prelon Dichtsystem GmbH
 Höffgeshofweg 12
 D-47807 Krefeld
 phone 0049 (0) 2151-70 10 55
 fax 0049 (0) 2151-70 16 71
 mail info@prelon.de
 www www.prelon.de

Die vorgenannten Angaben beruhen auf jahrzehntelanger Erfahrungen in der Herstellung und Anwendung von Dichtelementen und Kunststoffen. Trotzdem können unbekannt Parameter und Bedingungen beim praktischen Einsatz allgemeingültige Aussagen erheblich einschränken, so dass es praktischer Versuche beim Anwender selbst bedarf. Wegen der Vielzahl der Verwendungsmöglichkeiten unserer Produkte, können wir deshalb keine Gewährleistungen und Haftung für die Richtigkeit unserer Empfehlungen im Einzelfall übernehmen.



Stand 12.2017